

iQ500, Máquina de lavar loiça totalmente integrável, 60 cm, varioHinge SN75ZX17CE



Acessórios opcionais

SZ30BI01	Perfis laterais em inox 81,5 cm para MLL
SZ38BI00	Kit p/frente de móvel c/portas divididas
SZ38BI01	Kit p/frente de móvel c/portas duplas
SZ72010	Extensão aquaStop (entrada e saída água)
SZ73100	Cesto para talheres para MLL 60cm
SZ73300	Suporte para 4 copos de vinho

Máquina de lavar loiça com tecnologia Zeolith® com zona de cuidado especial para loiça delicada. Adequada para situações de integração flexíveis.

- ✓ varioSpeed Plus – Lave e seque a loiça em até um terço do tempo.
- ✓ Sistema de cestos flexComfort – para manuseamento fácil, proteção efetiva de vidros e carga e descarga rápida dos cestos.
- ✓ glassZone – Zona dedicada para proteção dos seus copos de vidro e loiça mais delicada.
- ✓ Tecnologia de secagem Zeolith e Shine & Dry: secagem suave e eficaz.
- ✓ emotionLight – Ilumina a sua máquina de lavar loiça com uma relaxante luz azul.

Equipamento interior

Technical data

Classe de eficiência energética: B
 Consumo de energia para 100 ciclos do programa Eco: 65 kWh/100 cycles
 Número máximo de serviços de loiça: 14
 O consumo de água do programa eco em litros por ciclo: 9.0 l
 Duração do programa: 3:35 h
 Emissão de ruído aéreo: 40 dB(A) re 1pW
 Classe de emissão de ruído aéreo: B
 Tipo de instalação: Integrar
 Altura sem tampo: 0 mm
 Dimensões do nicho para instalação (AxLxP) (mm): 815-875 x 600 x 550 mm
 Profundidade com porta aberta a 90 graus: 1150 mm
 Pés ajustáveis: Sim - apenas a partir da frente
 Ajuste máximo dos pés: 60 mm
 Plinto ajustável: Tanto horizontal como vertical
 Peso líquido: 46.8 kg
 Peso bruto: 49.0 kg
 Potência da ligação: 2400 W
 Protetor de fusível: 10 A
 Voltagem: 220-240 V
 Frequência: 50; 60 Hz
 Dureza máxima da água admitida: 50°DH
 Índice de reparação: 8.9
 Comprimento do cabo de ligação: 175 cm
 Tipo de ficha: Ficha Schuko/Gardy c/ terra
 Comprimento da mangueira de entrada: 165 cm
 Comprimento da mangueira de saída: 190 cm
 Código EAN: 4242003981771
 Tipo de instalação: Totalmente integrável



iQ500, Máquina de lavar loiça totalmente integrável, 60 cm, varioHinge SN75ZX17CE

Equipamento interior

Características de consumo

- Classe de Eficiência Energética¹: B
- Energia² / Água³: 65 kWh / 9 litros
- Capacidade: 14 talheres
- Duração do programa⁴ 3:35 (h:min)
- Nível de ruído: 40 dB(A) re 1 pW
- Classe de Eficiência de Ruído: B
- Nível de ruído (programa silêncio): 39 dB(A) re 1 pW

Programas e Funções Especiais

- 7 programas: Eco 50 °C, Auto 45-65 °C, Intensivo 70 °C, Speed 60 °C, Rápido 45 °C, brilliantShine 40 °C, Programa Favorito
- Programa Favorito
- 4 Funções Especiais: Home Connect - Controlo remoto via Wi-Fi, extraBrilho, intensiveZone, Speed on demand - varioSpeed Plus
- Programa de manutenção para limpeza da cuba
- Funções adicionais disponíveis através da app Home Connect: HygienePlus, Night Program, Silence on demand, Half Load, Learning Dishwasher

Tecnologia de Lavagem e de Secagem

- Sistema de secagem Zeolith®
- Permutador de calor
- aquaSensor
- Assistente de dosagem
- Motor iQdrive
- Sistema de filtragem com autolimpeza, tripartido
- Cuba em aço inoxidável

Sistema de Cestos

- Sistema de Cestos flexComfort com suportes rebatíveis identificados a azul
- glassZone
- gaveta varioDrawer (3 nível de carga)
- Cesto superior regulável em altura com sistema rackMatic
- Rodas de fácil deslize no cesto superior
- Rodas de fácil deslize no cesto inferior
- Cesto inferior com travão para evitar descarrilamento
- Suportes rebatíveis no cesto superior (2x)
- 8 suportes rebatíveis no cesto inferior
- 2 suportes para chávenas ou utensílios com acabamento em silicone no cesto superior
- Tabuleiro suporte para chávenas no cesto inferior (2x))
- Faixa de proteção antiderrapante para copos no cesto superior
- Suporte para copos no cesto inferior

Conforto

- Controlo remoto via app Home Connect
- Painel de comandos touchControl (preto)
- Painel de comandos touchControl de acesso superior

- Painel de comandos com legendas em inglês
- Iluminação interior azul: emotionLight®
- sideLight - iluminação lateral indicadora de funcionamento
- Indicação de tempo restante em minutos
- Sinal sonoro de fim do programa
- Programação diferida até 24 horas

Segurança

- aquaStop com garantia vitalícia
- varioHinge, porta com dobradiças deslizantes
- Tecnologia de proteção de copos através de válvula estabilizadora de dureza da água

Medidas e acessórios

- Funil para reabastecimento de sal de regeneração (incluído)
- Chapa de protecção contra vapores
- Dimensões (AxLxP): 81.5 x 59.8 x 55 cm

¹ Escala de Classes de Eficiência Energética de A a G

² Consumo de energia em kWh para 100 ciclos (no programa Eco 50 °C)

³ Consumo de água em litros por ciclo (no programa Eco 50 °C)

⁴ Duração do Programa Eco 50 °C

* Please find warranty terms under [please insert here the local URL (internet address, e.g. A02 but with the direct page with the warranty terms)]

iQ500, Máquina de lavar loiça totalmente integrável, 60 cm, varioHinge
SN75ZX17CE

Desenhos à escala

medidas em mm

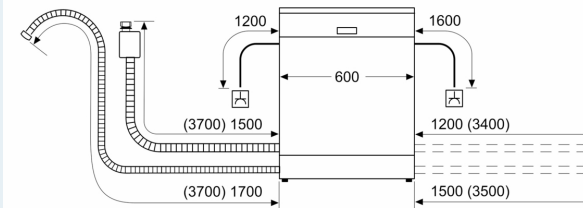

⚡ tomada
() valores com o conjunto de prolongamento

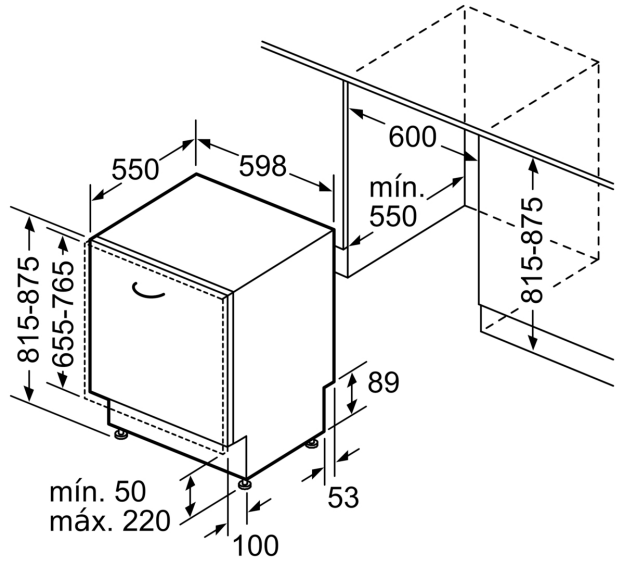

Medidas em mm