

Serie 2, Máquina de lavar loiça totalmente integrável, 45 cm SPV2HKX02E



Acessórios opcionais

SGZ0BI02	Perfis laterais em inox 81,5 cm para MLL
SGZ1010	Extensão AquaStop (entrada e saída água)
SMZ5300	Suporte para 4 copos de vinho

Máquina de lavar loiça de funcionamento silencioso, com controlo remoto através da app Home Connect.

- **Função Extra Secagem:** proporciona uma secagem extra para resultados perfeitos.
- **Nível de higiene validado para Eco a 50° C e níveis superiores em Intensivo a 70° C e Machine Care.**
- **Cesto superior regulável em altura; mais espaço para pratos de grande dimensão.**
- **Silence on demand:** reduzir o ruído até 30 min através da app Home Connect .
- **Home Connect:** eletrodomésticos com controlo remoto para facilitar as tarefas diárias.

Technical data

Classe de eficiência energética:	D
Consumo de energia para 100 ciclos do programa Eco: .	67 kWh/100 cycles
Número máximo de serviços de loiça:	10
O consumo de água do programa eco em litros por ciclo:	8.9 l
Duração do programa:	4:35 h
Emissão de ruído aéreo:	46 dB(A) re 1pW
Classe de emissão de ruído aéreo:	C
Tipo de instalação:	Encastre
Altura sem tempo:	0 mm
Dimensões do nicho para instalação (AxLxP) (mm): .	815-875 x 450 x 550 mm
Profundidade com porta aberta a 90 graus:	1150 mm
Pés ajustáveis:	Sim - apenas a partir da frente
Ajuste máximo dos pés:	60 mm
Plinto ajustável:	Tanto horizontal como vertical
Peso líquido:	27.3 kg
Peso bruto:	29.1 kg
Potência da ligação:	2400 W
Protetor de fusível:	10 A
Voltagem:	220-240 V
Frequência:	50; 60 Hz
Dureza máxima da água admitida:	50°DH
Comprimento do cabo de ligação:	175 cm
Tipo de ficha:	Ficha Schuko/Gardy c/ terra
Comprimento da mangueira de entrada:	165 cm
Comprimento da mangueira de saída:	205 cm
Código EAN:	4242005553709
Tipo de instalação:	Integrável



Serie 2, Máquina de lavar loiça totalmente integrável, 45 cm SPV2HKX02E

Máquina de lavar loiça de funcionamento silencioso, com controlo remoto através da app Home Connect.

CARACTERÍSTICAS DESTAQUE

- Classe de Eficiência Energética¹: D
- Energia² / Água³: 67 kWh / 8.9 litros
- Capacidade: 10 talheres
- Duração do programa⁴ 4:35 (h:min)
- Nível de ruído: 46 dB(A) re 1 pW
- Classe de Eficiência de Ruído: C

PROGRAMAS / FUNÇÕES

- 5 Programas: Eco 50 °C, Auto 45-65 °C, Intensivo 70 °C, 1 hora 65 °C, Favorito
- Programa Favorito
- 3 funções especiais: Home Connect - Controlo remoto via Wi-Fi, ExtraDry, SpeedPerfect+
- Programa limpeza de manutenção da cuba
- Funções adicionais disponíveis através da app Home Connect: HygienePlus, Silence on demand, Intensive Zone

TECNOLOGIA E SENSORES

- Permutador de calor
- AquaSensor
- Assistente de dosagem
- Motor EcoSilence Drive
- Braços aspersores DuoPower nos cesto superior
- Sistema de filtragem com autolimpeza, tripartido
- Cuba em aço inoxidável

SISTEMA DE CESTOS

- Sistema de cestos Vario
- Cesto superior regulável em altura
- Rodas de fácil deslize no cesto inferior
- Cesto inferior com travão para evitar descarrilamento
- Suportes rebatíveis no cesto inferior (2x)
- Suporte para talheres grandes no cesto superior
- Cesto de talheres no cesto inferior
- Prateleira para chávenas cesto superior (2x)

FUNCIONAMENTO / MANUSEAMENTO

- Controlo Remoto via app Home Connect
- Comando TouchControl de acesso superior
- Painel de comandos com legendas em inglês
- InfoLight, projeção de luz para o solo a indicar funcionamento do aparelho, vermelho
- Sinal acústico de fim do programa
- Início diferido 3/6/9 horas

SEGURANÇA E ACESSÓRIOS

- AquaStop com garantia vitalícia contra danos provocados por eventuais fugas de água
- Sistema GlassProtect

MEDIDAS

- Funil para reabastecimento de sal de regeneração (incluído)
- Protecção contra vapores

ETIQUETA DE EFICIÊNCIA ENERGÉTICA

- Dimensões (AxLxP): 81.5 x 44.8 x 55 cm

¹ Escala de Classes de Eficiência Energética de A a G

² Consumo de energia em kWh para 100 ciclos (no programa Eco 50 °C)

³ Consumo de água em litros por ciclo (no programa Eco 50 °C)

⁴ Duração do Programa Eco 50 °C

* Please find warranty terms under [please insert here the local URL (internet address, e.g. A01 but with the direct page with the warranty terms)]

**Serie 2, Máquina de lavar loiça totalmente integrável, 45 cm
SPV2HKX02E**

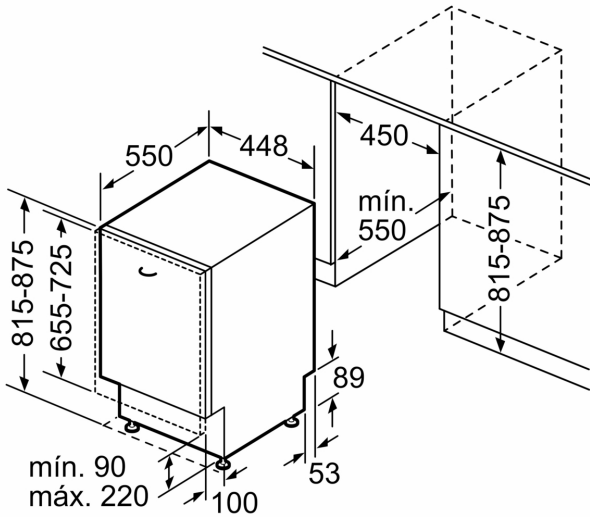

Medidas em mm

medidas em mm



⌚ tomada
() valores com o conjunto de prolongamento