

Serie 6, Máquina de lavar loiça totalmente integrável, 60 cm, VarioHinge SMT6ECX21E



Acessórios opcionais

SGZ0BI01	Perfis laterais em inox 81,5 cm para MLL
SGZ1010	Extensão AquaStop (entrada e saída água)
SMZ5100	Cesto para talheres para MLL 60cm
SMZ5300	Suporte para 4 copos de vinho

Máquina de lavar loiça com classe de eficiência energética A, graças ao sistema de gestão de energia de alta eficiência garantindo os resultados perfeitos.

- **EfficientDry:** otimização do resultado de secagem através da abertura automática da porta no final do programa.
- **Máquinas de lavar loiça Green Collection:** Utilização de aço inoxidável com redução de CO₂. Para uma menor pegada de carbono.
- **Sistema de Cestos MaxFlex:** flexibilidade e estabilidade máxima para a sua loiça, com sistema de extração de deslizamento fácil.
- **Sistema Rackmatic:** cesto superior regulável em altura em 3 posições diferentes, mesmo totalmente carregado.
- **Silence Plus:** a máquina de lavar loiça de 42 dB, admiravelmente silenciosa.

Technical data

Classe de eficiência energética:A
 Consumo de energia para 100 ciclos do programa Eco: . 54 kWh/100 cycles
 Número máximo de serviços de loiça: 14
 O consumo de água do programa eco em litros por ciclo: 9.0 l
 Duração do programa: 4:30 h
 Emissão de ruído aéreo: 42 dB(A) re 1pW
 Classe de emissão de ruído aéreo: B
 Tipo de instalação: Encastre
 Altura sem tempo: 0 mm
 Dimensões do nicho para instalação (AxLxP) (mm): .815-875 x 600 x 550 mm
 Profundidade com porta aberta a 90 graus: 1150 mm
 Pés ajustáveis: Sim - apenas a partir da frente
 Ajuste máximo dos pés: 60 mm
 Plinto ajustável: Tanto horizontal como vertical
 Peso líquido: 37.4 kg
 Peso bruto: 41.5 kg
 Potência da ligação: 2400 W
 Protetor de fusível: 10 A
 Voltagem: 220-240 V
 Frequência: 50; 60 Hz
 Dureza máxima da água admitida: 50°DH
 Comprimento do cabo de ligação: 175 cm
 Tipo de ficha: Ficha Schuko/Gardy c/ terra
 Comprimento da mangueira de entrada: 165 cm
 Comprimento da mangueira de saída: 190 cm
 Código EAN: 4242005582013
 Tipo de instalação: Integrável



Serie 6, Máquina de lavar loiça totalmente integrável, 60 cm, VarioHinge SMT6ECX21E

Máquina de lavar loiça com classe de eficiência energética A, graças ao sistema de gestão de energia de alta eficiência garantindo os resultados perfeitos.

CARACTERÍSTICAS DESTAQUE

- Classe de Eficiência Energética¹: A
- Energia² / Água³: 54 kWh / 9 litros
- Capacidade: 14 talheres
- Duração do programa⁴ 4:30 (h:min)
- Nível de ruído: 42 dB(A) re 1 pW
- Classe de Eficiência de Ruído: B
- Nível de ruído (programa silêncio): 41 dB(A) re 1 pW

PROGRAMAS / FUNÇÕES

- 7 programas: Eco 50 °C, Auto 45-65 °C, Intensivo 70 °C, Express 60° 60 °C, Express 45° 45 °C, Silence 50 °C, Favourite
- Programa Favorito
- 4 Funções Especiais: Home Connect - Controlo remoto via Wi-Fi, ExtraDry, PowerZone, SpeedPerfect+
- Programa de manutenção para limpeza da cuba
- Funções adicionais disponíveis através da app Home Connect: HygienePlus, Silence on demand, Delicate, Half Load

TECNOLOGIA E SENSORES

- Sistema de secagem EfficientDry
- AquaSensor
- Assistente de dosagem
- Motor EcoSilence Drive
- Sistema de filtragem com autolimpeza, tripartido
- Caba em aço inoxidável

SISTEMA DE CESTOS

- Sistema de cestos MaxFlex com suportes rebatíveis identificados a vermelho
- Zona ExtraClean: limpeza intensiva mesmo para sujidade mais resistente
- Gaveta Vario - 3º nível de carga
- Cesto superior regulável em altura com RackMatic
- Rodas de fácil deslize no cesto superior
- Rodas de fácil deslize no cesto inferior
- Proteções antiderrapantes no cesto superior
- Cesto inferior com travão para evitar descarrilamento
- Suportes rebatíveis no cesto superior
- Suportes rebatíveis no cesto inferior (6x)
- Tabuleiro de suporte para chávenas no cesto superior (2x)
- Suportes para chávenas no cesto inferior (2x)

FUNCIONAMENTO / MANUSEAMENTO

- Controlo Remoto via app Home Connect
- Regulação TouchControl
- Comando TouchControl de acesso superior

- Painel de comandos com legendas em inglês
- StatusLight, iluminação lateral de funcionamento
- Indicador de tempo restante
- Sinal acústico de fim do programa
- Programação diferida até 24 horas

SEGURANÇA E ACESSÓRIOS

- AquaStop com garantia vitalícia contra danos provocados por eventuais fugas de água
- Bloqueio contra abertura accidental da porta
- Door Open Assist - porta com abertura assistida por sensores, para cozinhas sem puxadores
- VarioHinge, porta com dobradiça deslizante
- Sistema GlassProtect

MEDIDAS

- Funil para reabastecimento de sal de regeneração (incluído)
- Protecção contra vapores

ETIQUETA DE EFICIÊNCIA ENERGÉTICA

- Dimensões (AxLxP): 81.5 x 59.8 x 55 cm

¹ Escala de Classes de Eficiência Energética de A a G

² Consumo de energia em kWh para 100 ciclos (no programa Eco 50 °C)

³ Consumo de água em litros por ciclo (no programa Eco 50 °C)

⁴ Duração do Programa Eco 50 °C

* Please find warranty terms under [please insert here the local URL (internet address, e.g. A01 but with the direct page with the warranty terms)]

Serie 6, Máquina de lavar loiça totalmente integrável, 60 cm, VarioHinge SMT6ECX21E

medidas em mm



⚡ tomada
 () valores com o conjunto de prolongamento

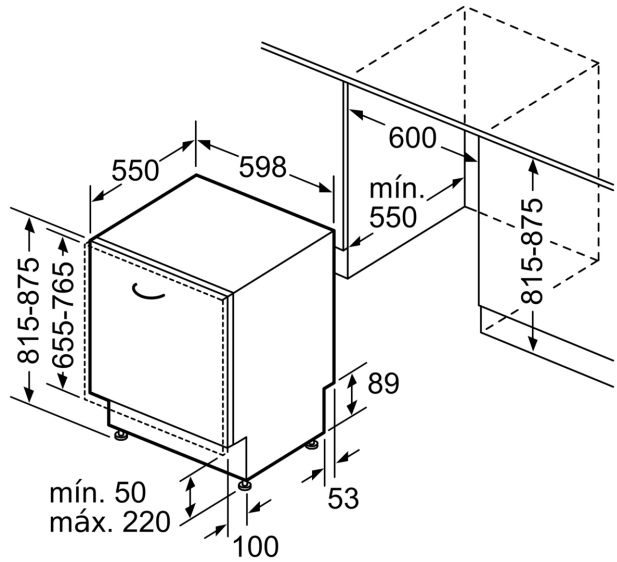

Medidas em mm