

iQ500, Combinado integrável, 193.5 x 70.8 cm, Porta com dobradiça fixa e fecho suave KB96NADD1



Combinado integrável com mais 45% de capacidade e gaveta hyperFresh <0°C>: condições de conservação ótimas e capacidade XXL para armazenar todos os seus alimentos.

- ✓ Grande volume – mais 45% de espaço para guardar os frescos da semana.
- ✓ hyperFresh <0°C>: Mais espaço para frutas e legumes. ✓ Mais frio para peixe e carne.
- ✓ freezerLight: Iluminação brilhante no interior do seu congelador.
- ✓ noFrost – O fim da descongelação manual do congelador.
- ✓ doorAlarm – Lembra-lhe para fechar a porta e manter o frio do lado de dentro.

Equipamento interior

Technical data

Classe de eficiência energética¹:D
 Consumo médio anual de energia em kilowatt-hora por ano (kWh/a): 204 kWh/annum
 Soma do volume dos compartimentos de congelação: 98 l
 Soma do volume dos compartimentos de refrigeração: 284 l
 Emissão de ruído aéreo: 33 dB(A) re 1pW
 Classe de emissão de ruído aéreo: B
 Tipo de instalação: Integrar
 Opções do painel da porta: Impossível
 Altura: 1935 mm
 Largura: 708 mm
 Profundidade: 548 mm
 Dimensões do nicho para instalação (AxLxP) (mm): .1940x710x560 mm
 Peso líquido: 73.3 kg
 Código EAN: 4242003982693
 Protetor de fusível: 10 A
 Abertura da porta: Direita reversível
 Voltagem: 220-240 V
 Frequência: 50 Hz
 Comprimento do cabo de ligação: 230 cm
 Número de compressores: 1
 N.º de circuitos de frio independentes: 2
 Ventilador interior da secção do frigorífico: Sim
 Sentido de abertura da porta reversível: Sim
 Número de prateleiras ajustáveis no compartimento de refrigeração: 3
 Prateleiras para garrafas: Sim
 Sistema de descongelação: Congeladores
 Tipo de instalação: Totalmente integrável



¹ Escala de Classe de Eficiência Energética de A a G

iQ500, Combinado integrável, 193.5 x 70.8 cm, Porta com dobradiça fixa e fecho suave KB96NADD1

Equipamento interior

CONSUMO / CAPACIDADE

- Classe de eficiência energética: D
- Volume líquido total : 381 litros
- Consumo anual de energia (kWh/ano): 204 kWh/ano
- Emissão de ruído (dB(A) re 1pW): 33 dB

DESIGN

- Iluminação interior LED com Soft Start
- Combinado de integrar

CONFORTO E SEGURANÇA

- Tecnologia noFrost (congelador)
- Super congelação
- Home connect: monitorização e controlo remoto, iService Remote, Software Update Appliance
- Regulação eletrónica da temperatura através de display LED
- Função "super refrigeração"
- Alarme óptico e acústico de porta aberta
- Possibilidade de instalação lado-a-lado
- Conjunto de dobradiças para suportar aplicação de portas mais pesadas.

FRIGORÍFICO

- Volume líquido do frigorífico: 284 litros
- 5 prateleiras de vidro, 3 ajustáveis em altura
- 1 prateleira(s) grande(s) na porta, 2 prateleiras pequenas na porta
- Compartimento diário
- Suporte para garrafas cromado, Bottle cooler

CONSERVAÇÃO

- Gaveta hyperFresh com regulação de humidade - ideal para frutas e legumes
- Gaveta hyperFresh <0°C> - carne e peixe frescos durante mais tempo

CONGELADOR

- Volume líquido do congelador: 98 litros
- Iluminação LED no congelador
- LED with Soft Start na zona de congelação
- Capacidade de congelação (kg/24 h): 10 kg
- Tempo de aumento da temperatura: 13 horas
- 3 gavetas transparentes

MEDIDAS

- Aparelho (A x L x P sem puxador): 193.5 x 70.8 x 54.8 cm
- Nicho (A x L x P): 194.0 cm x 71.0 cm x 56.0 cm

INFORMAÇÃO TÉCNICA

- Sentido de abertura da porta à direita, reversível
- Comprimento do cabo de alimentação: 230 cm
- Classe Climática: SN-T
- Voltagem: 220 - 240 V

ACESSÓRIOS

- 1 cuvette para cubos de gelo

Notas:

- Com base nos resultados do exame padrão de 24 horas. O consumo real depende da utilização/localização do aparelho.

**iQ500, Combinado integrável,
193.5 x 70.8 cm, Porta com
dobradiça fixa e fecho suave
KB96NADD1**

Desenhos à escala

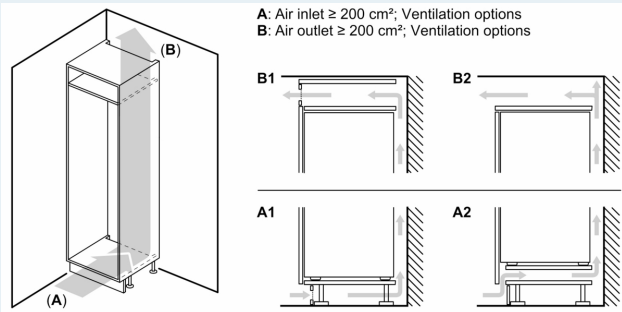

Medidas em mm

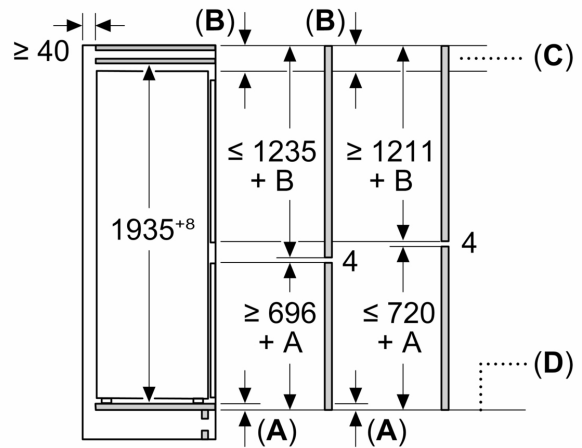

C: Saliência do painel frontal

D: Borda inferior do painel frontal

Medidas em mm

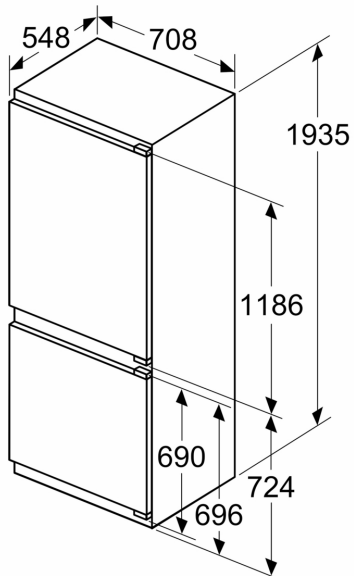

Medidas em mm

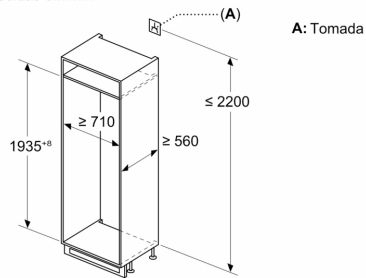

Desenhos à escala

Peso máximo admissível das frentes da unidade

Frentes montadas nas unidades que excedem o peso admissível podem causar danos e afetar o funcionamento das dobradiças

Δ Peso

A1	20 kg
A2	19 kg

Medidas em mm
Recomendação medidas da folga para dobradiça plana

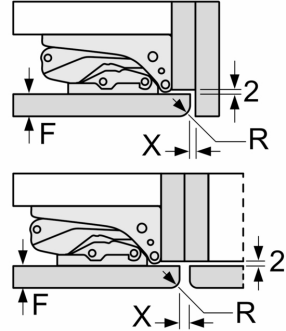

F	R	X
16-19	0-3	2,5
20	0-1	3
	2-3	2,5
21	0-1	3
	2-3	2,5
22	0	4
	1	3,5
	2-3	3

As medidas da folga recomendadas na tabela devem ser respeitadas para garantir uma abertura sem colisão da porta do aparelho e evitar danos no móvel de cozinha.